

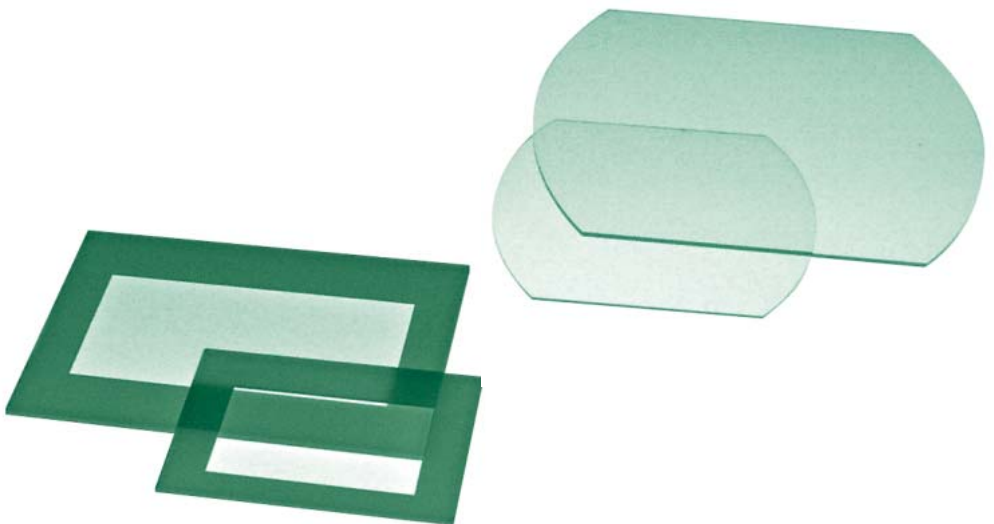

ASSEMBLY INSTRUCTION – INSTRUCTION DE MONTAGE  
MONTAGEANLEITUNG



Displayscheibe für  
Display window for  
Plaque pour

DATEC-CONTROL

DATEC-MOBIL-BOX

Bitte Montage-  
reihenfolge ① – ⑤  
beachten!

Please respect the  
succession ① – ⑤ of  
mounting!

Veuillez respecter  
la suite ① – ⑤  
de montage!

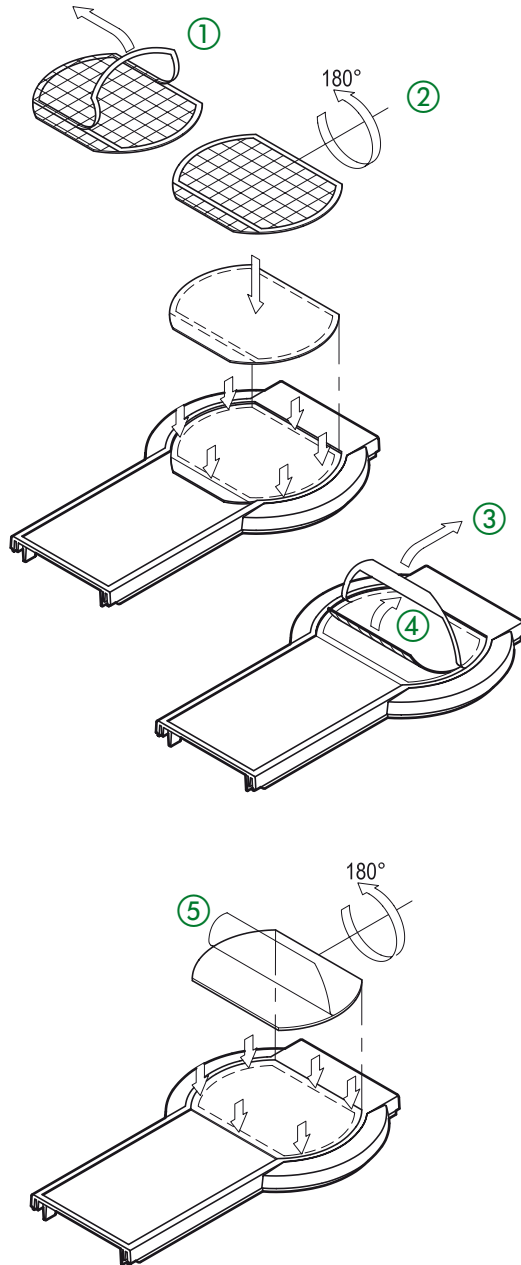

**Wichtig:** Aus Stabilitätsgründen das durchstanzte Innenteil vorerst in der Folie belassen!

- ① Den ringförmigen Bereich der Schutzfolie auf der karierten Unterseite vom Klebefilm abziehen.
- ② Folie um 180° wenden und noch mit dem Innenteil an der vorgesehenen Stelle positionieren. Vorsicht: Das muß beim ersten Mal sitzen.

Den Klebefilmring mit einem polierten Gegenstand aus Metall (z.B. Drücker eines Kugelschreibers) fest andrücken.

- ③ Schutzfolie vom Klebering abziehen und erst jetzt auch das Innenteil (④) komplett entfernen.
- ⑤ Die Displayscheibe ist einseitig entspiegelt. Zur besseren Unterscheidung ist die entspiegelte Seite mit einer farbigen Schutzfolie versehen, die andere Seite dagegen mit einer klaren Schutzfolie.

Zunächst die Klarsichtfolie entfernen und anschließend die Scheibe mit dieser Seite nach unten auf dem Klebefilm positionieren und fest andrücken. Zum Schluß die farbige Schutzfolie von der entspiegelten Seite abziehen.

**Important:** For reasons of stability, leave the stamped inner part in the film for the time being!

- ① Pull off the ring-shaped edge of the protective film on the squared underside from the adhesive film.
- ② Turn the film by 180° and place it, still with the inner part, in the intended position. Caution: it must be correctly positioned the very first time.

Firmly press the ring of adhesive film using a polished object made of metal (e.g. the pushbutton of a ballpoint pen).

- ③ Pull off the protective film from the adhesive ring and only then remove the complete inner part (④) as well.
- ⑤ The display window has an anti-reflection coating on one side. To distinguish it better, the coated side is covered with a coloured protective film, while the other side has a clear protective film.

First remove the clear protective film and then position the window on the adhesive film with this side facing down, and press it down firmly. Finally, remove the coloured protective film from the side with the antireflection coating.

**Important :** Pour des raisons de stabilité, laisser d'abord la pièce intérieure découpée dans la feuille plastique !

- ① Retirer la partie annulaire de la feuille protectrice sur la face inférieure quadrillée du film adhésif.
- ② Retourner la feuille de 180° et la positionner, ensemble avec la pièce intérieure, à l'endroit prévu. Attention : Positionner le tout correctement dès le premier essai.

Appuyer sur le film adhésif annulaire avec un objet poli en métal (par exemple, le bouton-poussoir d'un stylo) pour bien le fixer.

- ③ Retirer la feuille protectrice de l'anneau adhésif et retirer à présent toute la pièce intérieure (④)
- ⑤ La plaque de l'afficheur a subi un traitement antireflet sur l'une des faces. Pour mieux les différencier, le côté antireflet comporte une feuille protectrice couleur, alors que l'autre côté comporte une feuille protectrice transparente.

Retirer d'abord la feuille transparente et positionner ensuite la plaque avec ce côté tourné vers le bas sur le film adhésif et appuyer fermement. Pour terminer, retirer la feuille protectrice couleur du côté antireflet.



GEHÄUSE  
SYSTEME

## ASSEMBLY INSTRUCTION – INSTRUCTION DE MONTAGE MONTAGEANLEITUNG

Subject to technical modification,  
typographical and other errors  
without prior notice.

A9178000 – 10.2005

Odenwälder Kunststoffwerke  
Gehäusesysteme GmbH  
Friedrich-List-Str. 3  
Im Industriegebiet III  
74722 Buchen/Germany  
[www.okw.com](http://www.okw.com)